

OBS: USAR PARAFUSO COM CABEÇA ALLEN P/FIXAR NO VOLANTE DO MOTOR

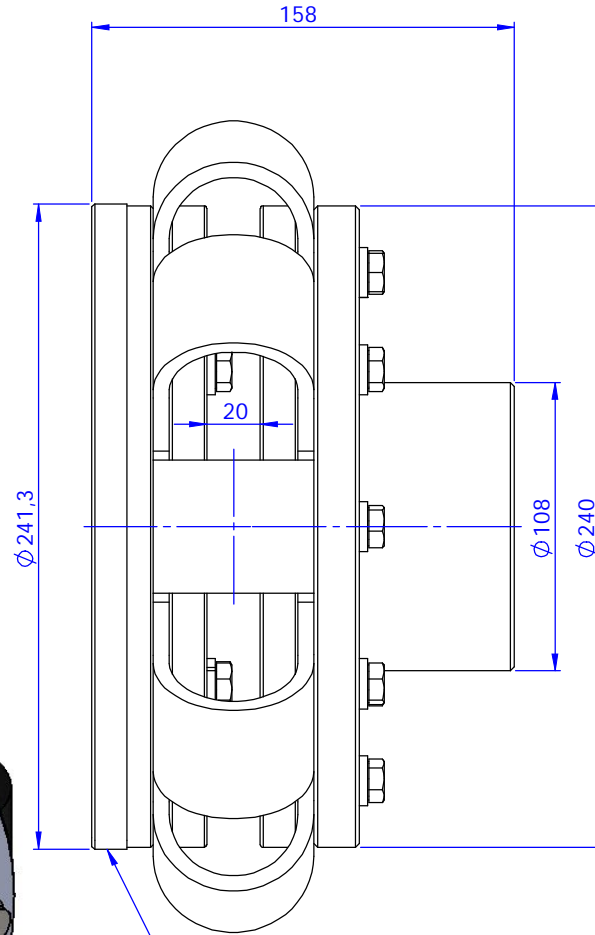

FLANGE NORMA SAE 4/7,5

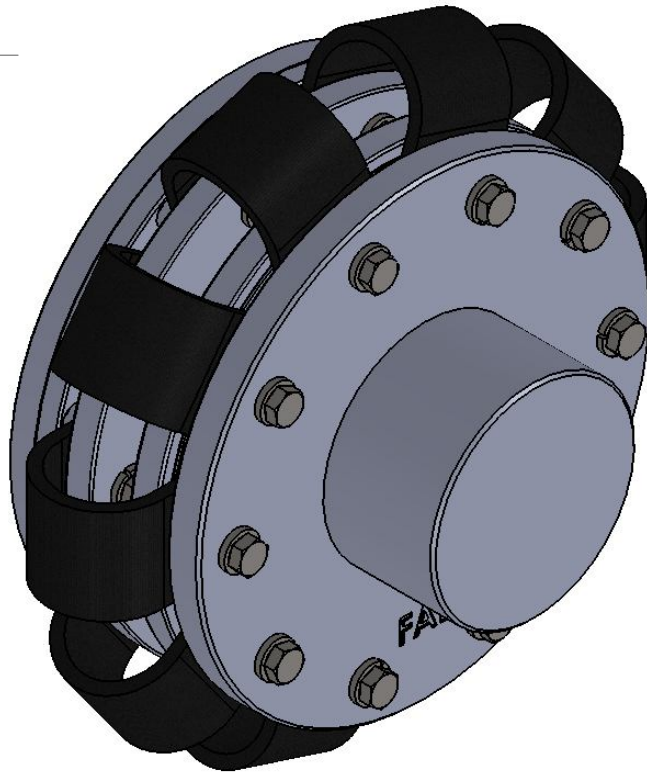
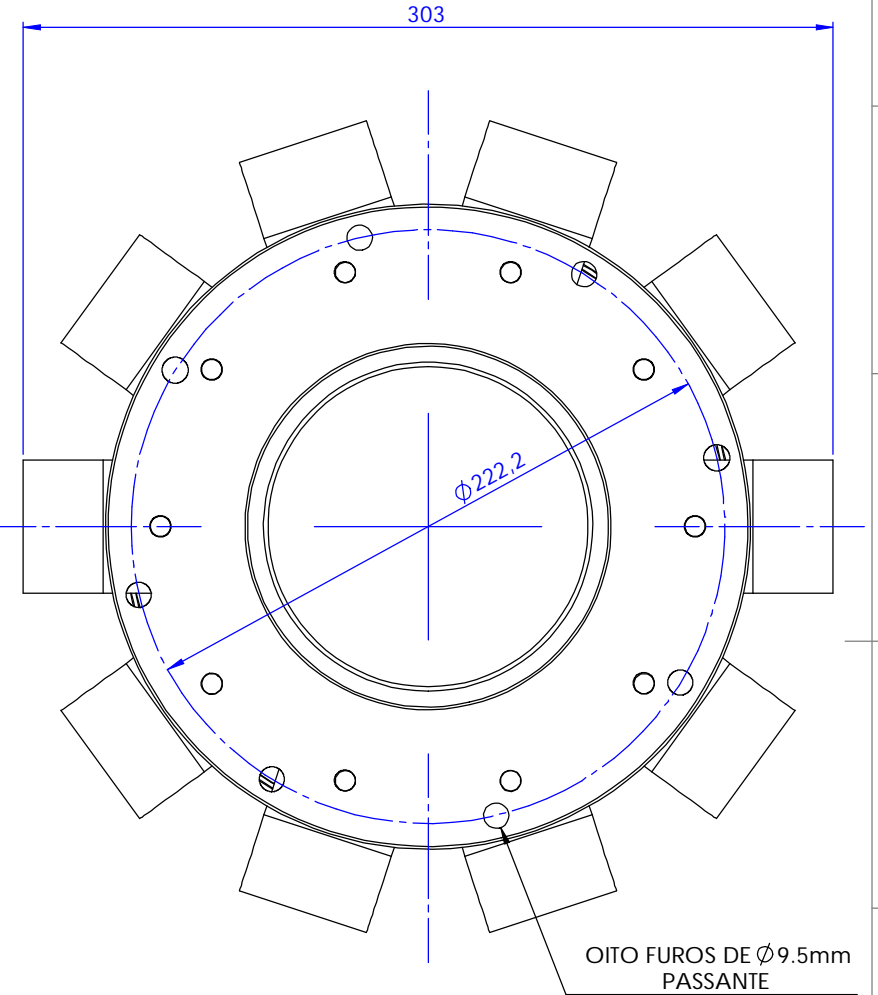

OBS :				DIMENSIONAL	DATA : 13/11/12		
Este desenho e de propriedade de Bombas FAL e na opode ser reproduzido, copiado ou usado sem nossa autorizacao por escrito.		DEPARTAMENTO : ENGENHARIA		FUNDAÇÃO FERRO APERIBÉ LTDA			
		DES. POR : DANIEL A.F				LUVA ELÁSTICA 240/10	
		CONTR. POR : D.A.F					
		REV. POR : D.A.F					
APROV. POR :		602 - 0005		PARTE: MOTOR DIESEL FLANGE SAE 4 / 7,5			
ESCALA : 1:2		FORMATO : A3		MATERIAL :			